

EURO5

FA
CARGO



Foto referencial con accesorios.

LLÁMANOS AL
01-6307226

ENCUÉNTRANOS EN:
WWW.FUSO.COM.PE



FUSO

ESPECIFICACIONES TÉCNICAS & EQUIPAMIENTO



MODELO	FA 917 MY 2025
Código de modelo	FAV1PK2LNFC
DIMENSIONES (mm)	
Largo/ ancho/ alto	8,075 / 2,200 / 2,405
Distancia entre ejes	4,800
Voladizo delantero	1,275
Voladizo posterior	2,000
Trocha delantera	1,790
Trocha posterior	1,690
Largo carrozable (referencial - aprox - teórico)*	6,895
PESOS (kg)	
Peso bruto vehicular	9,600
Peso bruto vehicular eje Delantero	3,500
Peso bruto vehicular eje Posterior	6,100
Peso seco	3,435
Capacidad de carga bruta	6,165
DESEMPEÑO	
Radio mínimo de giro (m)	8.8
MOTOR	
Tipo	Turbo Diesel de 4 tiempos, 4 cilindros en línea enfriado por agua
Cilindrada (cc)	3,907
Sistema de alimentación	Inyección directa TDI, Turbo Diesel Intercooler Sistema Common Rail
Sistema de arranque en frío	Sistema de precalentamiento de aire de admisión
Potencia máx. (kW/HP)/RPM)	125(170) / 2,500
Torque máx. (Nm/RPM)	520 / 1,500
Norma de emisiones	Euro V
EMBRAGUE	
Tipo	De Accionamiento Hidráulico, Monodisco Seco ϕ 362 mm
TRANSMISIÓN	
Tracción	4x2
Tipo	Mecánica de 6 velocidades sincronizadas y 1 reversa
Relación de transmisión	1ra: 6.696 - 2da: 3.806 - 3ra: 2.289 - 4ta: 1.480 - 5ta: 1.000 6ta: 0.728 - Rev: 6.294
EJE DELANTERO	
Tipo	Viga "I"
EJE POSTERIOR	
Tipo	Eje simple flotante
Relación del diferencial	5.130
DIRECCIÓN	
Tipo	Servoasistida, volante con ajuste en altura y profundidad
SUSPENSIÓN	
Delantera	Muelles semielípticos con amortiguadores y barra estabilizadora
Posterior	Muelles semielípticos con muelle auxiliar y barra estabilizadora

*Largo carrozable ampliado sin modificar DEE solo voladizo

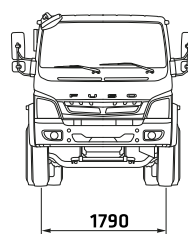
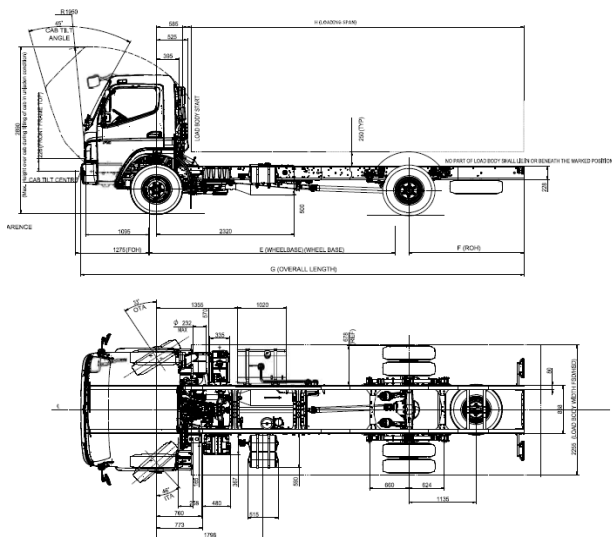

FRENOS	
De servicio	Neumático de doble circuito, actuando en todas las ruedas (Full Aire) + ABS
Delanteros y posteriores	Tambor
Estacionamiento	Operación neumática, accionados por resorte sobre las ruedas posteriores
Auxiliar	Freno al escape electroneumático con válvula de accionamiento al escape
SISTEMA ELÉCTRICO	
Alternador	24 V, 45 A
Baterías	2 x 12 Volts, 100 Ah
TANQUE COMBUSTIBLE Y ADBLUE	
Capacidad Diesel (L)	200
Capacidad Adblue (L)	32
Adicionales	Filtro y separador de agua / Convertidor Catalítico
RUEDAS Y NEUMÁTICOS	
Cantidad	6 + 1 rueda de repuesto
Delanteros	Simplex, 235 / 75 R17.5
Posteriores	Dobles, 235 / 75 R17.5
Aros	Tipo disco 6.75 x 17.5 (6 pernos)
EQUIPAMIENTO	
Espejos laterales de ángulo amplio de control manual	
Espejo de punto ciego anclado al techo del lado del copiloto	
Cabina abatible manualmente con toma de aire alta	
Tanque de combustible con tapa con llave	
Tanque de Adblue con tapa con llave	
Luces direccionales en molduras laterales	
Faros halógenos delanteros	
Alarma de retroceso	
Filtros de combustible y aceite de tipo centrífugo	
Limpia parabrisas con aspersores integrados	
Aire forzado - calefacción - desempañador frontal	
Tablero de instrumentos con velocímetro, tacómetro y panel multi-información digital	
Lámpara de advertencia de sobrecalentamiento del motor	
Control de RPM variable	
Luz LED interior central de cabina	
Tapasoles para piloto y co-piloto	
Posavasos en consola central	
Cinturones de seguridad de 3 puntos (piloto y co-piloto)	
Asiento de piloto ergonómico tipo butaca (deslizable y reclinable), con respaldar alto y cabezal integrado.	
Asiento co-piloto tipo banca con respaldar alto y cabezales integrados (x2)	
Alzavidrios manuales	
Radio Touch Screen con cámara de retroceso	
Ventana posterior deslizable	
Guantera en lado del copiloto	
Consola superior porta documentos	
Set de herramientas estándar	

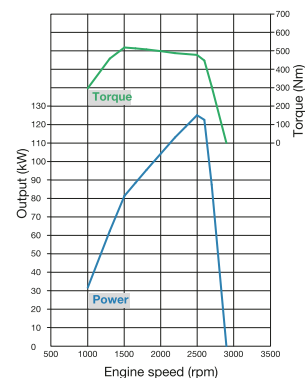

Nota: Esta unidad no debe ser usada como volquete o mezcladora. Fuso y/o MC Autos del Perú se reservan el derecho de realizar cualquier modificación respecto a colores, equipamiento o especificaciones detallados en esta ficha técnica en cualquier momento sin previo aviso. Consulte al concesionario más cercano. Rev. 10-2025

1ER MANTENIMIENTO
A 1,500km

MANTENIMIENTO
CADA 10,000 KM

